

Manuel d'instructions

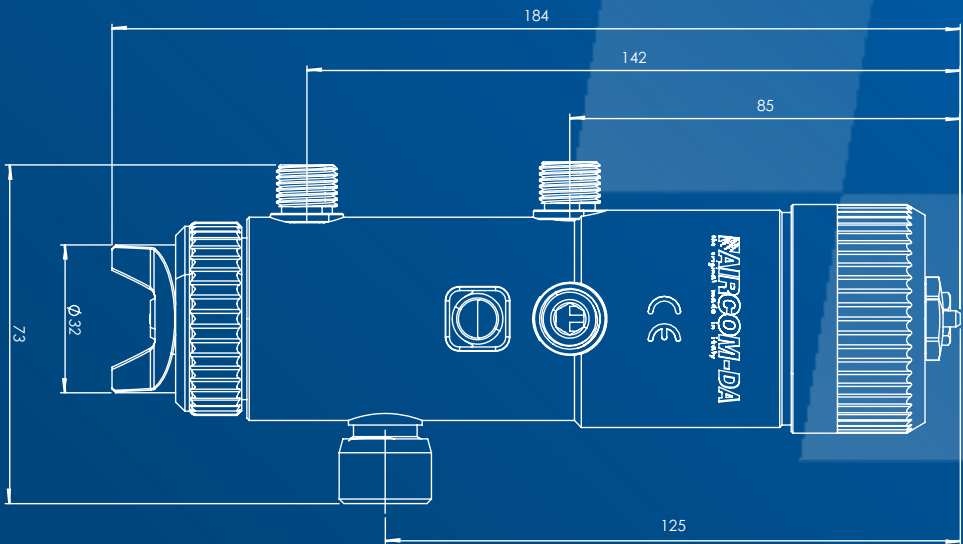

mod. DA, DA-X, DA-XC

MODÈLES DISPONIBLES

mode. DA

Des finitions adaptées à toutes les surfaces

mode. DA-X

Passages internes en acier inoxydable

mod. DA-XC

Passages internes et tête de pulvérisation en acier inoxydable

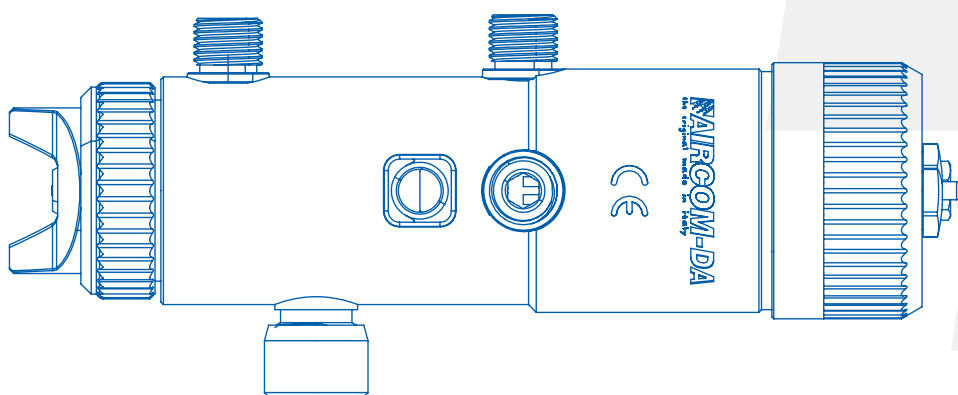

Indice

Manuel d'instructions

Avertissements	.04
Maintenance et nettoyage	.04
Installation et mise en service	.05
Données techniques	.08
Dépannage	.10
Pièces de rechange et composants	.11
Qualité certifiée	.18
Assistance	.18



ATTENTION!

Lisez et suivez toutes les instructions et précautions de sécurité avant d'utiliser le produit.



MANUELS

Vous pouvez consulter nos manuels sur www.aircom.it/manuali Ou scanner le QR Code sur le côté.

AVERTISSEMENTS

PRODUITS CORROSIFS

Nos pistolets peuvent être utilisés avec la plupart des pigments à base d'eau ou de solvant pour le revêtement et la finition de tous types de surfaces. Cependant, ils ne sont pas conçus pour pulvériser des produits abrasifs/corrosifs. En cas d'utilisation de produits abrasifs/corrosifs, il est possible de commander des pistolets avec des composants en matériau adapté.

DANGER POUR LA SANTÉ

Certains produits chimiques pulvérisés peuvent être nocifs et provoquer des irritations ou des problèmes de santé. Une lecture attentive de toutes les étiquettes et instructions d'utilisation du produit est nécessaire. L'utilisation du produit est réservée au personnel technique formé, avec l'utilisation de lunettes de sécurité en cas de réglages du pistolet pendant le fonctionnement du système.

ENTRETIEN ET NETTOYAGE

ENTRETIEN

Avant toute intervention de maintenance, vider le pistolet et le débrancher du réseau de distribution d'air comprimé et de liquide. Utiliser uniquement des accessoires, pièces détachées et pièces détachées d'origine AIRCOM® : tout autre produit non fourni par AIRCOM® n'est ni homologué ni autorisé. AIRCOM® n'est pas responsable des dommages causés par l'utilisation de pièces de rechange et d'accessoires non d'origine.

NETTOYAGE

Utilisez uniquement des détergents liquides adaptés, avec un pH neutre de 6 à 8. N'utilisez pas d'acides, de solutions alcalines ou d'autres détergents agressifs contenant de l'hydroxyde de sodium pour nettoyer l'extérieur du corps du pistolet. Ne plongez pas le pistolet dans des détergents liquides qui pourraient provoquer une corrosion du produit. Nettoyer tous les passages de matière en faisant circuler de l'eau à l'intérieur du circuit de peinture : un nettoyage inadéquat peut entraîner des défauts de forme du ventilateur. Lors du nettoyage, évitez de rayer les surfaces des trous des buses d'air et de la jauge.

INSTALLATION

SPÉCIFICATIONS TECHNIQUES

Diamètre du trou de fixation : 10,5 mm.

Taille des raccords de tuyauterie :

- Entrée d'air de contrôle : **A** = ¼ gaz
- Entrée d'air de pulvérisation : **B** = ¼ gaz
- Entrée produit : **C** = ¼ gaz

Poids du pistolet : 0,900 kg

Taille du pistolet : voir les vues répertoriées

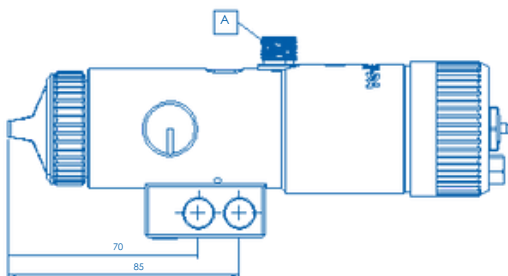
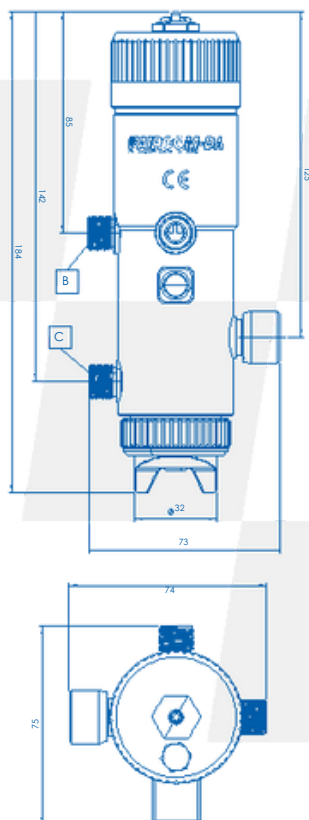

DIDACTICIEL VIDÉO ►

Vous pouvez consulter nos didacticiels vidéo sur www.aircom.it/tutorials Ou scanner le QR Code sur le côté.

**INSTALLATION ET MISE EN SERVICE**

Avant d'utiliser un nouveau pistolet ou un nouveau produit, nettoyer soigneusement le pistolet avec un solvant approprié. L'alimentation doit se faire avec de l'air sec, filtré et régulé à pression constante.

INSTRUCTIONS POUR LE FONCTIONNEMENT DU PISTOLET**A**

Ø ext. X Ø int. tubo = 8 X 6
Ouverture du piston ≥ 4,0 bar

B

Ø ext. X Ø int.tube = 8 X 6
Atomisation : de 1,5 à 3,5 bar

C

Ø ext. X Ø int.tube = 8 X 6
Entrée produit

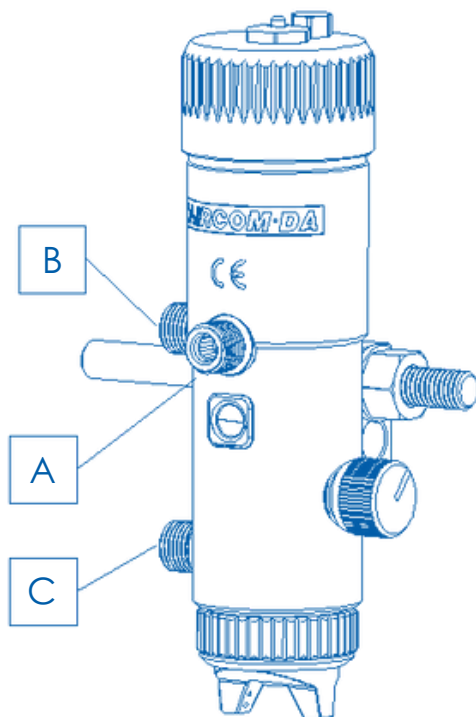

SÉQUENCE DES AJUSTEMENTS

1. Verrouillez le pistolet au système à l'aide du support de fixation et orientez la tête dans la direction de couverture appropriée.
2. Connectez le tuyau d'air atomisation, air de contrôle et produit aux connexions indiquées à la page précédente.
3. Vissez la partie volante. [1007-42] jusqu'à la fin de la course (ne pas forcer en arrivant en butée). Agir sur l'air de contrôle. Si aucune goutte de pigment ne sort, retirez l'air de commande et ouvrez la partie volant. [1007-42] d'un seul coup. Répétez le processus jusqu'à ce que la première goutte apparaisse.
4. Ouvrez la partie dépliant. [1007-42] de coups nécessaires pour déterminer la quantité de pigment souhaitée.
5. Tournez la partie vis de réglage. [1007-7] pour obtenir le ventilateur d'atomisation souhaité.

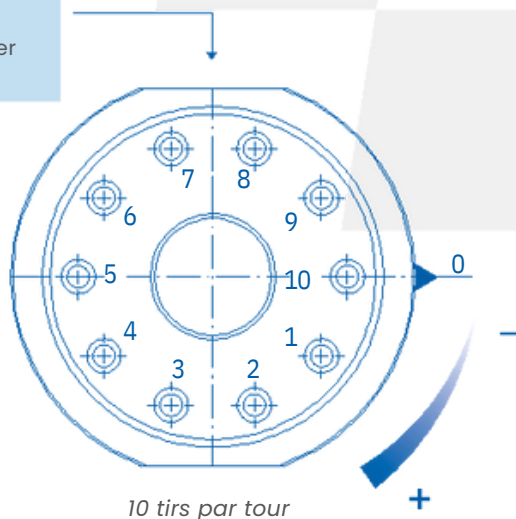

DONNÉES TECHNIQUES

TÊTE 1007-30-KI

TÊTE ØBUSE	COUPS	DÉBIT DE FLUIDE (g/min)	PRESSION D'ATOMISATION (kg/cm ²)	CONSOMMATION D'AIR (l/min)
1007-30-KI Ø 0,8	4	149	1,75	135
	6	234	2,0	147
1007-30-KI Ø 1,0	5	200	2,1	154
	7	297	2,35	170
1007-30-KI Ø 1,2	6	313	2,65	188
	8	425	2,9	204
1007-30-KI Ø 1,5	6	404	3,1	215
	8	503	3,4	230

NOTE

Pression de la pompe 0,8 ÷ 1,0 Kg/cm².
Liquide utilisé pour les tests : eau. Viscosité de la coupelle Ford 4 = 11 sec.

DONNÉES TECHNIQUES





TÊTE 1007-30-ZI

TÊTE ØBUSE	COUPS	DÉBIT DE FLUIDE (g/min)	PRESSION D'ATOMISATION (kg/cm ²)	CONSOMMATION D'AIR (L/min)
1007-30-ZI ø 0,8	4	149	1,5	125
	6	234	1,8	142
1007-30-ZI ø 1,0	5	200	1,95	155
	7	297	2,1	166
1007-30-ZI ø 1,2	6	313	2,35	175
	8	425	2,7	196
1007-30-ZI ø 1,5	6	404	3,0	215
	8	503	3,2	225

NOTE

Pression de la pompe 0,8 ÷ 1,0 Kg/cm².
Liquide utilisé pour les tests : eau. Viscosité de la coupelle Ford 4 = 11 sec.

DÉPANNAGE

Anomalie	Solution du problème
Pas d'atomisation	Aucune pression n'atteint le pistolet. <i>Vérifiez le système d'air.</i>
	Vanne partielle [1007-43] porté <i>Remplacez la pièce de valve. [1007-43] porté</i>
	La partie tête. [1007-30], la partie buse. [1007-2] et l'enchère de départ. [1056-31] sont usés <i>Remplacez la partie tête. [1007-30], la partie buse. [1007-2] et l'enchère de départ. [1056-31] porté</i>
	Le produit est en quantité supérieure à celle nécessaire <i>Réduire le passage du produit</i>
	Pas de produit (débit trop faible) <i>Ajouter du produit ou réduire la pression de l'air d'atomisation</i>
	Pas de produit dans le réservoir ou canalisations bouchées <i>Remplir le réservoir ou nettoyer avec du solvant</i>
Fuite de buse	Pièce montée sur volant. [1007-42] porté <i>Remplacez la pièce montée sur le volant. [1007-42] porté</i>
Fuite d'air de la vis de réglage	Joint de pièce [B] <i>Remplacez le joint de la pièce. [B]</i>
Le produit fuit de l'évent	Kit de joints de pièces [1007-46 et 1007-47] porté <i>Remplacez la pièce du kit de joints. [1007-46 et 1007-47]</i>

Pièces de rechange et composants

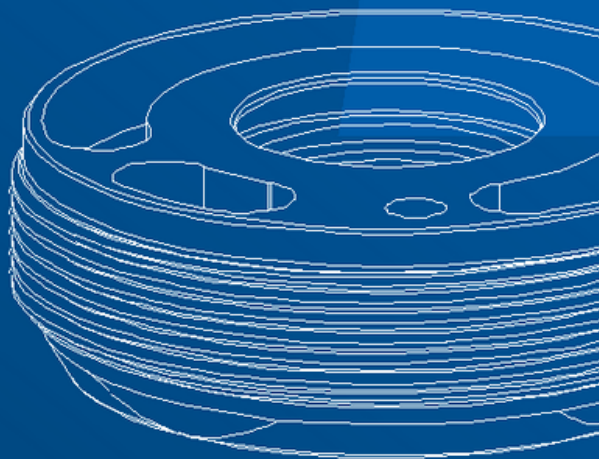
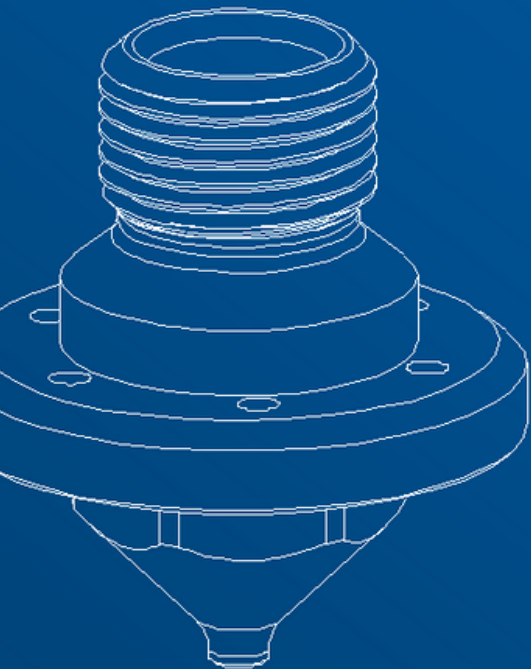

DES PIÈCES DE RECHANGE

LISTE DE DONNEES

mode. DA

- 1007-2 [x1] Buse
- 1007-3 [x1] Anneau
- 1007-7 [x2] Vis de réglage
- 1007-28 [x1] Capuchon
- 1007-30 [x1] Tête
- 1056-31 [x1] Tige
- 1007-34 [x1] Bague de couvercle d'étanchéité
- 1007-35 [x1] Valve
- 1007-36 [x1] Piston assemblé
- 37 [x1] Seeger
- 38 [x1] Joint
- 39 [x1] Joint
- 1007-40 [x1] Ressort
- 1007-42 [x1] Volant assemblé
- 1007-43 [x1] Valve assemblée
- 1007-46 [x1] Kit de joints
- 1007-47 [x1] Kit de joints
- 1007-101 [x1] Plongeur
- B [x1] Joint
- G [x1] Joint
- 1007-G17 [x1] Corps avec douille interne en laiton, vanne de réglage et bloc de serrage
- L [x2] Joint
- N [x2] Joint
- 1007-R1 [x3] Raccord

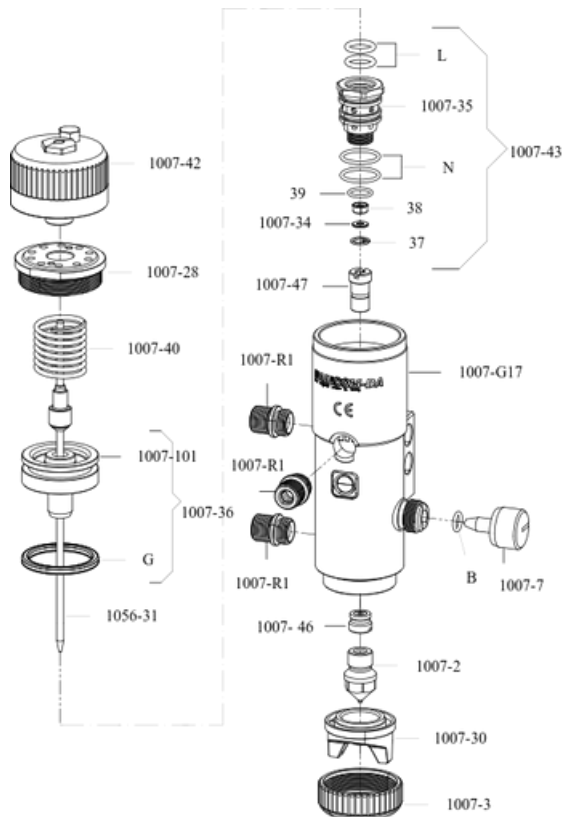

NOTE

Le capuchon de protection de la tête est également disponible en pièce de rechange. Pour les têtes compatibles avec le modèle, vous pouvez vous référer au tableau CNN ci-dessous.

DES PIÈCES DE RECHANGE

Liste de Donnees

mode. DA-X

- 1007-2 [x1] Buse
- 1007-3 [x1] Anneau
- 1007-7 [x2] Vis de réglage
- 1007-28 [x1] Capuchon
- 1007-30 [x1] Tête
- 1056-31 [x1] Tige
- 1007-34 [x1] Bague de couvercle d'étanchéité
- 1007-35 [x1] Valve
- 1007-36 [x1] Piston assemblé
- 37 [x1] Seeger
- 38 [x1] Joint
- 39 [x1] Joint
- 1007-40 [x1] Ressort
- 1007-42 [x1] Volant assemblé
- 1007-43 [x1] Valve assemblée
- 1007-46-X [x1] Kit joint inox
- 1007-47 [x1] Kit joint
- 1007-101 [x1] Plongeur
- B [x2] Joint
- G [x1] Joint
- 1007-G17-X [x1] Corps avec bague interne inox, vanne de réglage et bloc de serrage
- L [x2] Joint
- N [x2] Joint
- 1007-R1-X [x3] Raccord inox

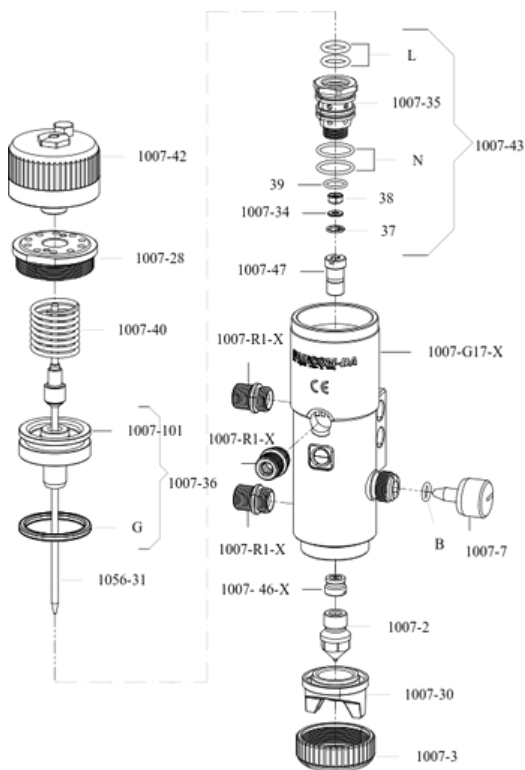

NOTE

Le capuchon de protection de la tête est également disponible en pièce de rechange. Pour les têtes compatibles avec le modèle, vous pouvez vous référer au tableau CNN ci-dessous.

DES PIÈCES DE RECHANGE

LISTE DE DONNEES

mod. DA-XC

- 1007-2 [x1] Buse
- 1007-3 [x1] Anneau
- 1007-7 [x2] Vis de réglage
- 1007-28 [x1] Capuchon
- 1007-30-X [x1] Tête inox
- 1056-31 [x1] Tige
- 1007-34 [x1] Bague de couvercle d'étanchéité
- 1007-35 [x1] Valve
- 1007-36 [x1] Piston assemblé
- 37 [x1] Seeger
- 38 [x1] Joint
- 39 [x1] Joint
- 1007-40 [x1] Ressort
- 1007-42 [x1] Volant assemblé
- 1007-43 [x1] Valve assemblée
- 1007-46-X [x1] Kit joint inox
- 1007-47 [x1] Kit joint
- 1007-101 [x1] Plongeur
- B [x2] Joint
- G [x1] Joint
- 1007-G17-X [x1] Corps avec bague interne inox, vanne de réglage et bloc de serrage
- L [x2] Joint
- N [x2] Joint
- 1007-R1-X [x3] Raccord inox

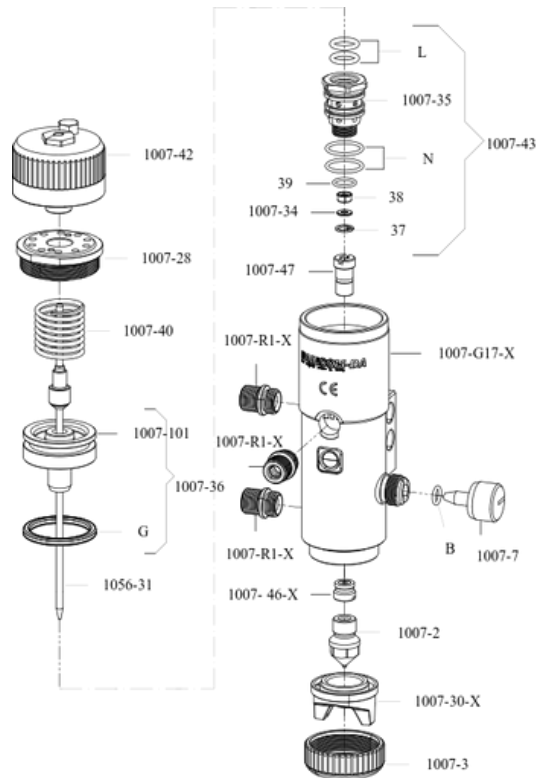



NOTE



Le capuchon de protection de la tête est également disponible en pièce de rechange. Pour les têtes compatibles avec le modèle, vous pouvez vous référer au tableau CNN ci-dessous.

CNN COMPATIBLES

Cap-Buse-Aiguille

mod. DA, DA-X



1007-30-KI	CASQUETTE	BUSE	AIGUILLE
 	1007-30-KI-0.8	1007-2-0.8	1056-31-0.8
	1007-30-KI-1.0	1007-2-1.0	1056-31-1.0
	1007-30-KI-1.2	1007-2-1.2	1056-31-1.2
	1007-30-KI-1.5	1007-2-1.5	1056-31-1.5
	1007-30-KI-1.8	1007-2-1.8	1056-31-1.8
	1007-30-KI-2.0	1007-2-2.0	1056-31-2.0
	1007-30-KI-2.2	1007-2-2.2	1056-31-2.2
	1007-30-KI-2.5	1007-2-2.5	1056-31-2.5
	1007-30-KI-3.0	1007-2-3.0	1056-31-3.0



1007-30-ZI	CASQUETTE	BUSE	AIGUILLE
 	1007-30-ZI-0.8	1007-2-0.8	1056-31-0.8
	1007-30-ZI-1.0	1007-2-1.0	1056-31-1.0
	1007-30-ZI-1.2	1007-2-1.2	1056-31-1.2
	1007-30-ZI-1.5	1007-2-1.5	1056-31-1.5
	1007-30-ZI-1.8	1007-2-1.8	1056-31-1.8
	1007-30-ZI-2.0	1007-2-2.0	1056-31-2.0
	1007-30-ZI-2.2	1007-2-2.2	1056-31-2.2
	1007-30-ZI-2.5	1007-2-2.5	1056-31-2.5
	1007-30-ZI-3.0	1007-2-3.0	1056-31-3.0

CNN COMPATIBLES

Cap-Buse-Aiguille

mod. DA, DA-X

1007-30-WI	CASQUETTE	BUSE	AIGUILLE
 	1007-30-WI-0.8	1007-2-0.8	1056-31-0.8
	1007-30-WI-1.0	1007-2-1.0	1056-31-1.0
	1007-30-WI-1.2	1007-2-1.2	1056-31-1.2
	1007-30-WI-1.5	1007-2-1.5	1056-31-1.5
	1007-30-WI-1.8	1007-2-1.8	1056-31-1.8
	1007-30-WI-2.0	1007-2-2.0	1056-31-2.0
	1007-30-WI-2.2	1007-2-2.2	1056-31-2.2
	1007-30-WI-2.5	1007-2-2.5	1056-31-2.5
1007-30-WI-3.0	1007-2-3.0	1056-31-3.0	

1007-30-NI	CASQUETTE	BUSE	AIGUILLE
 	1007-30-NI-0.8	1007-2-0.8	1056-31-0.8
	1007-30-NI-1.0	1007-2-1.0	1056-31-1.0
	1007-30-NI-1.2	1007-2-1.2	1056-31-1.2
	1007-30-NI-1.5	1007-2-1.5	1056-31-1.5
	1007-30-NI-1.8	1007-2-1.8	1056-31-1.8
	1007-30-NI-2.0	1007-2-2.0	1056-31-2.0
	1007-30-NI-2.2	1007-2-2.2	1056-31-2.2
	1007-30-NI-2.5	1007-2-2.5	1056-31-2.5
1007-30-NI-3.0	1007-2-3.0	1056-31-3.0	

CNN COMPATIBLES

Cap-Buse-Aiguille

mod. DA, DA-X

1007-30-TI	CASQUETTE	BUSE	AIGUILLE
	1007-30-TI-0.8	1007-2-0.8	1056-31-0.8
	1007-30-TI-1.0	1007-2-1.0	1056-31-1.0
	1007-30-TI-1.2	1007-2-1.2	1056-31-1.2
	1007-30-TI-1.5	1007-2-1.5	1056-31-1.5
	1007-30-TI-1.8	1007-2-1.8	1056-31-1.8
	1007-30-TI-2.0	1007-2-2.0	1056-31-2.0
	1007-30-TI-2.2	1007-2-2.2	1056-31-2.2
	1007-30-TI-2.5	1007-2-2.5	1056-31-2.5
	1007-30-TI-3.0	1007-2-3.0	1056-31-3.0

1007-30-UI *	CASQUETTE	BUSE	AIGUILLE
	1007-30-UI-0.8	1007-2-U-0.8	1056-31-U-0.8
	1007-30-UI-1.0	1007-2-U-1.0	1056-31-U-1.0
	1007-30-UI-1.2	1007-2-U-1.2	1056-31-U-1.2
	1007-30-UI-1.5	1007-2-U-1.5	1056-31-U-1.5
	1007-30-UI-1.8	1007-2-U-1.8	1056-31-U-1.8
	1007-30-UI-2.0	1007-2-U-2.0	1056-31-U-2.0
	1007-30-UI-2.2	1007-2-U-2.2	1056-31-U-2.2
	1007-30-UI-2.5	1007-2-U-2.5	1056-31-U-2.5
	1007-30-UI-3.0	1007-2-U-3.0	1056-31-U-3.0

* autonettoyant

CNN COMPATIBLES

Cap-Buse-Aiguille

mod. DA, DA-X

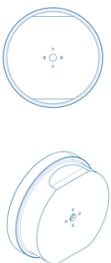

1007-30-SI	CASQUETTE	BUSE	AIGUILLE
	1007-30-SI-0.8	1007-2-0.8	1056-31-0.8
	1007-30-SI-1.0	1007-2-1.0	1056-31-1.0
	1007-30-SI-1.2	1007-2-1.2	1056-31-1.2
	1007-30-SI-1.5	1007-2-1.5	1056-31-1.5



1007-30-SF	CASQUETTE	BUSE	AIGUILLE
	1007-30-SF-0.8	1007-2-0.8	1056-31-0.8
	1007-30-SF-1.0	1007-2-1.0	1056-31-1.0
	1007-30-SF-1.2	1007-2-1.2	1056-31-1.2
	1007-30-SF-1.5	1007-2-1.5	1056-31-1.5
	1007-30-SF-1.8	1007-2-1.8	1056-31-1.8
	1007-30-SF-2.0	1007-2-2.0	1056-31-2.0
	1007-30-SF-2.2	1007-2-2.2	1056-31-2.2
	1007-30-SF-2.5	1007-2-2.5	1056-31-2.5
	1007-30-SF-3.0	1007-2-3.0	1056-31-3.0

CNN COMPATIBLES

Cap-Buse-Aiguille

mod. DA-XC

1007-30-KX	CASQUETTE	BUSE	AIGUILLE
 	1007-30-KX-0.8	1007-2-0.8	1056-31-0.8
	1007-30-KX-1.0	1007-2-1.0	1056-31-1.0
	1007-30-KX-1.2	1007-2-1.2	1056-31-1.2
	1007-30-KX-1.5	1007-2-1.5	1056-31-1.5
	1007-30-KX-1.8	1007-2-1.8	1056-31-1.8
	1007-30-KX-2.0	1007-2-2.0	1056-31-2.0
	1007-30-KX-2.2	1007-2-2.2	1056-31-2.2
	1007-30-KX-2.5	1007-2-2.5	1056-31-2.5
1007-30-KX-3.0	1007-2-3.0	1056-31-3.0	

1007-30-ZX	CASQUETTE	BUSE	AIGUILLE
 	1007-30-ZX-0.8	1007-2-0.8	1056-31-0.8
	1007-30-ZX-1.0	1007-2-1.0	1056-31-1.0
	1007-30-ZX-1.2	1007-2-1.2	1056-31-1.2
	1007-30-ZX-1.5	1007-2-1.5	1056-31-1.5
	1007-30-ZX-1.8	1007-2-1.8	1056-31-1.8
	1007-30-ZX-2.0	1007-2-2.0	1056-31-2.0
	1007-30-ZX-2.2	1007-2-2.2	1056-31-2.2
	1007-30-ZX-2.5	1007-2-2.5	1056-31-2.5
1007-30-ZX-3.0	1007-2-3.0	1056-31-3.0	

CNN COMPATIBLES

Cap-Buse-Aiguille

mod. DA-XC

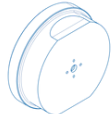
1007-30-SFX	CASQUETTE	BUSE	AIGUILLE
 	1007-30-SFX-0.8	1007-2-0.8	1056-31-0.8
	1007-30-SFX-1.0	1007-2-1.0	1056-31-1.0
	1007-30-SFX-1.2	1007-2-1.2	1056-31-1.2
	1007-30-SFX-1.5	1007-2-1.5	1056-31-1.5
	1007-30-SFX-1.8	1007-2-1.8	1056-31-1.8
	1007-30-SFX-2.0	1007-2-2.0	1056-31-2.0
	1007-30-SFX-2.2	1007-2-2.2	1056-31-2.2
	1007-30-SFX-2.5	1007-2-2.5	1056-31-2.5
	1007-30-SFX-3.0	1007-2-3.0	1056-31-3.0

QUALITÉ CERTIFIÉE

CERTIFICATIONS

Tous les produits AIRCOM® sont certifiés selon la norme UNI EN 13 966 - 1 (VDMA-Einheitsblatt 24 366) selon les paramètres d'efficacité de transfert.



INSERT TRICOLORE

Chaque arme est marquée d'un sceau tridimensionnel et tricolore. Il représente une garantie supplémentaire d'authenticité et de caractère italien car il n'est présent que dans les pistolets AIRCOM® originaux.



SOUTIEN

AS-TU BESOIN D'AIDE?

Nous sommes à votre service.



+39 0124 5154 44



aircom@aircom.it



Support en ligne

NOTE



AIRCOM

DÉCOUVREZ TOUS LES PRODUITS



Suivez-nous



aircom.it