



QUALITÀ MADE  
IN ITALY

Progettiamo, fabbrichiamo  
e assembliamo i nostri  
prodotti direttamente  
in sede. Solo le pistole  
AIRCOM® originali  
riportano il sigillo tricolore a  
garanzia di autenticità  
e italianità delle nostre  
pistole.

CALIDAD MADE  
IN ITALY

Proyectamos, fabricamos  
y ensamblamos nuestros  
productos directamente  
en nuestra planta.  
Solamente las pistolas  
AIRCOM® originales llevan  
el sello tricolor para  
garantizar la autenticidad  
y el carácter italiano de  
nuestras pistolas.



## MODELLI

### mod. QCC

Cambio prodotto su un set di pistole  
senza dover fermare la produzione dell'impianto.

## MODELOS

### mod. QCC

Cambio de producto en un juego de pistolas  
sin parar la producción de la planta.



AIRCOM® è specializzata  
nella produzione di pistole  
automatiche a spruzzo  
per la verniciatura ed  
è leader mondiale nel  
settore conciario.

AIRCOM® está especializada  
en la producción de  
pistolas automáticas de  
pulverización para pintar y  
es líder mundial en el sector  
del curtido.

## RICERCA E INNOVAZIONE

Il successo di AIRCOM®  
è fatto di innovazione  
costante nei processi e nei  
prodotti e di investimenti  
in tecnologie e macchinari  
sempre più evoluti pensati  
per la produzione  
e controllo "in process"  
dei componenti.

## INVESTIGACIÓN Y DESARROLLO

El suceso de AIRCOM®  
se compone de una  
constante innovación en  
procesos y productos de  
inversiones en tecnologías  
y maquinarias cada vez  
más avanzadas para la  
producción y el control  
"en proceso" de los  
componentes.

## CONTATTI

Siamo a tua disposizione.



+39 0124 5154 44



aircom@aircom.it

## CONTÁCTANOS

Estamos a tu disposición.

ONLINE CUSTOMER SERVICE



aircom.it

Follow us



IT

ES

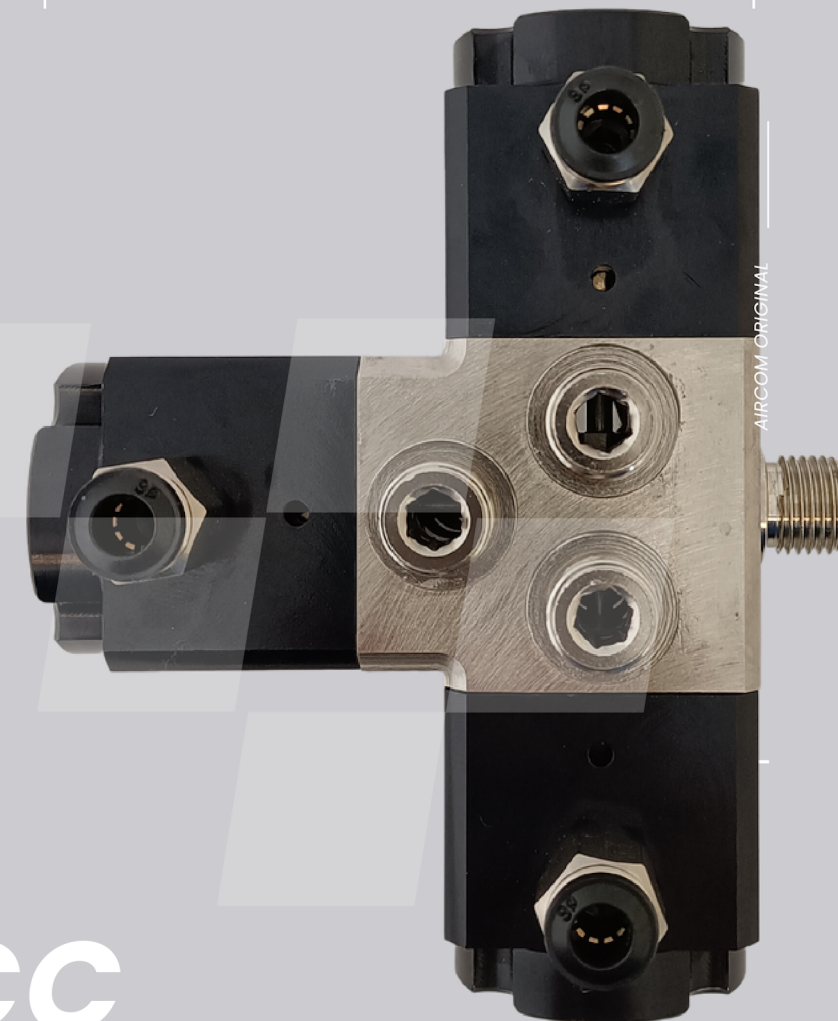

# QCC

ACCESSORIES

aircom.it

## QCC

## IN SINTESI

Il QCC di AIRCOM® permette di effettuare un cambio prodotto su un set di pistole senza fermare la produzione dell'impianto.

L'accessorio presenta un'entrata per il circuito lavaggio tra un prodotto e l'altro.

## GAMMA ACCESSORI

AIRCOM® ha pensato e progettato una serie di accessori per aiutarti nella finitura.

AIRCOM

## QCC

## EN SÍNTESIS

El AIRCOM® QCC le permite realizar un cambio de producto en un juego de pistolas sin detener la producción de la planta.

El accesorio dispone de una entrada para el circuito de lavado entre un producto y otro.

## GAMA ACCESORIOS

AIRCOM® ha concebido y diseñado una serie de accesorios para ayudarle en el acabado.



## SEMPLICE MANUTENZIONE

Le componenti sono grandi e comodamente maneggiabili. Il kit di ricambio consente una semplice sostituzione e intercambiabilità dei pezzi.

## ROBUSTEZZA E LUNGA DURATA

L'impiego di materie prime "nobili", come alluminio aeronautico, acciaio inox e ottone, garantiscono robustezza meccanica dei componenti e lunga durata nel tempo.

## MANTENIMIENTO SENCILLO

Los componentes son grandes y fáciles de manejar. El kit de repuesto permite una fácil sustitución e intercambiabilidad de piezas.

## RESISTENTE Y LARGA VIDA

El empleo de materias primas nobles, como el aluminio aeronáutico, acero inoxidable y latón, garantizan robustez mecánica de los componentes y larga vida en el tiempo.



## COMPATIBILE CON

Tutte le pistole AIRCOM®

FUNCIONA CON  
Todas las pistolas  
pulverizadoras AIRCOM®

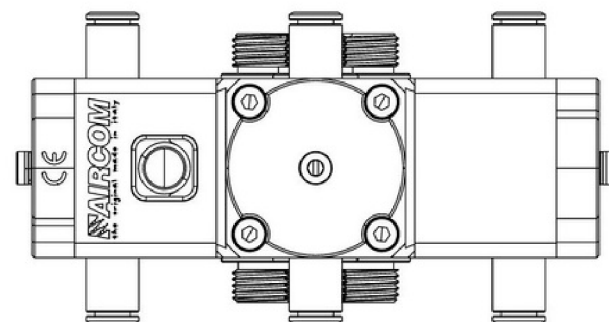

## FUNZIONAMENTO

Il blocchetto cambio colore QCC di AIRCOM® permette di effettuare un cambio prodotto su un set di pistole passando da una lavorazione a quella successiva senza dover fermare la produzione dell'impianto.

Con l'AIRCOM® QCC è possibile lavare il circuito tra un prodotto nebulizzato e l'altro grazie all'entrata del circuito lavaggio.

Opportunamente interfacciato alla centralina di comando, l'AIRCOM® QCC permette di lavare e/o caricare il circuito non collegato all'alimentazione della pistola, con un notevole risparmio di tempo.

## FUNCIONAMIENTO

El bloque de cambio de color AIRCOM® QCC le permite realizar un cambio de producto en un juego de pistolas rociadoras pasando de un trabajo a otro sin tener que detener la producción de la planta.

Con el AIRCOM® QCC es posible lavar el circuito entre dos productos nebulizados gracias al racor para el circuito de lavado.

Convenientemente interconectado a la unidad de control, permite lavar y/o cargar el circuito no conectado a la alimentación de la pistola, determinando así un considerable ahorro de tiempo, realizando esta operación en "tiempo de sombra".

## Plus

## RISPARMIO

Eliminazione degli sprechi di vernice e recupero del prodotto.

## NO INTERRUZIONI

Riduce i tempi di sosta dell'impianto.

## AHORROS

Eliminación de residuos de pintura y valorización del producto.

## SIN INTERRUPTIONES

Reduce el tiempo de inactividad de la planta.

## CERTIFICAZIONI

Tutti i prodotti AIRCOM® sono certificati secondo la norma UNI EN 13 966 - 1 (VDMA-Einheitsblatt 24 366) secondo i parametri di efficienza di trasferimento.

## CERTIFICACIONES

Todos los productos AIRCOM® están certificados de acuerdo a la norma UNI EN 13 966 - 1 (VDMA-Einheitsblatt 24 366) según los parámetros de eficiencia de transferencia.