



QUALITÀ MADE
IN ITALY

Progettiamo, fabbrichiamo
e assembliamo i nostri
prodotti direttamente
in sede. Solo le pistole
AIRCOM® originali
riportano il sigillo tricolore a
garanzia di autenticità
e italianità delle nostre
pistole.

QUALITÄT MADE
IN ITALY

Wir entwerfen, fertigen und
montieren unsere Produkte
selbst. Nur originale
AIRCOM® Pistolen tragen
das dreifarbige Siegel,
um die Authentizität und
die italienische Herkunft
unserer Pistolen zu
garantieren.



MODELLI

mod. QCC

Cambio prodotto su un set di pistole
senza dover fermare la produzione dell'impianto.

MODELLE

mod. QCC

Produktwechsel an einem Pistolensatz
ohne die Produktion der Anlage stoppen zu müssen.



AIRCOM® è specializzata
nella produzione di pistole
automatiche a spruzzo
per la verniciatura ed
è leader mondiale nel
settore conciario.

AIRCOM® hat sich
auf die Herstellung
von automatischen
Lackierpistolen spezialisiert
und ist weltweit führend in
der Gerbereibranche.

RICERCA E INNOVAZIONE

Il successo di AIRCOM®
è fatto di innovazione
costante nei processi e nei
prodotti e di investimenti
in tecnologie e macchinari
sempre più evoluti pensati
per la produzione
e controllo "in process"
dei componenti.

FORSCHUNG UND INNOVATION

Der Erfolg von AIRCOM®
beruht auf der ständigen
Innovation von Prozessen
und Produkten sowie
auf Investitionen in
immer fortschrittlichere
Technologien und
Maschinen, die für die
Herstellung und Kontrolle
von Komponenten "in
process" entwickelt wurden.

CONTATTI

Siamo a tua disposizione.

KONTAKT US

Wir sind für Sie da.



+39 0124 5154 44



aircom@aircom.it

ONLINE CUSTOMER SERVICE



aircom.it

Follow us



IT

DE

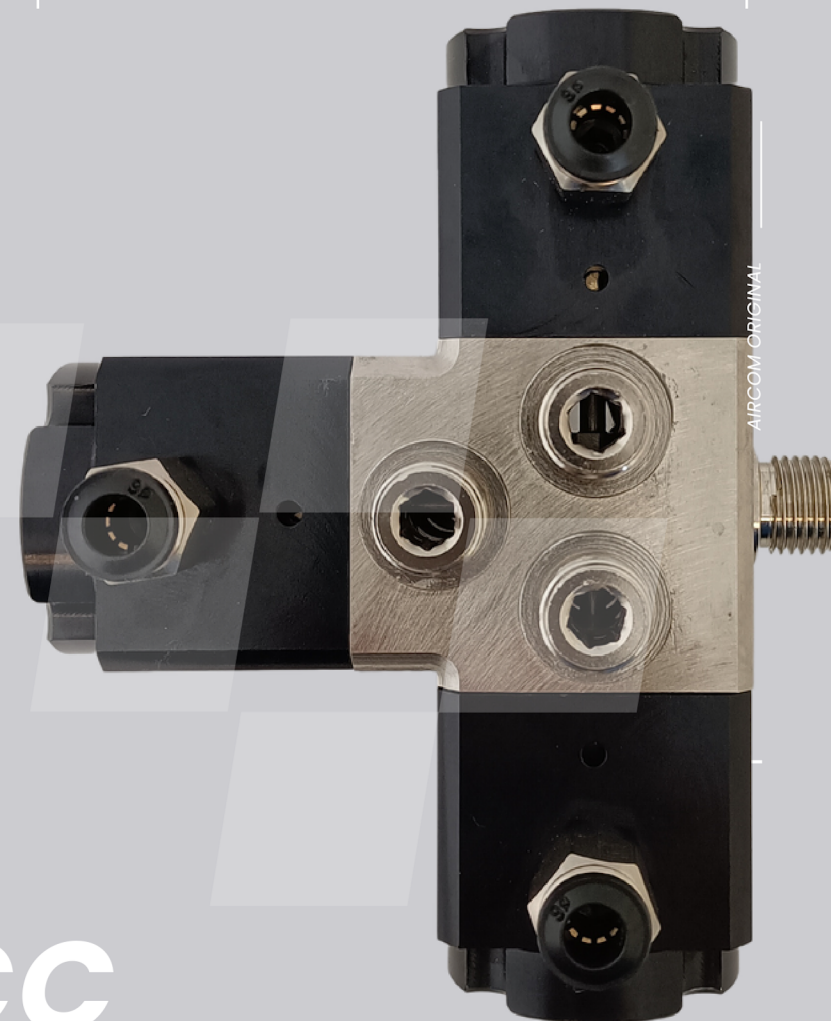

AIRCOM ORIGINAL

QCC

ACCESSORIES

aircom.it

QCC

AIRCOM

QCC

IN SINTESI

Il QCC di AIRCOM® permette di effettuare un cambio prodotto su un set di pistole senza fermare la produzione dell'impianto.

L'accessorio presenta un'entrata per il circuito lavaggio tra un prodotto e l'altro.

GAMMA ACCESSORI

AIRCOM® ha pensato e progettato una serie di accessori per aiutarti nella finitura.

ZUSAMMENFASSUNG

Mit dem AIRCOM® QCC können Sie einen Produktwechsel an einem Pistolensatz vornehmen, ohne die Produktion der Anlage zu stoppen. Das Zubehör hat einen Einlass für den Waschkreislauf zwischen einem Produkt und einem anderen.

ZUBEHÖR SORTIMENT

AIRCOM® hat eine Reihe von Zubehör konzipiert und entworfen, um Ihnen bei der Endbearbeitung zu helfen.



SEMPLICE MANUTENZIONE

Le componenti sono grandi e comodamente maneggiabili. Il kit di ricambio consente una semplice sostituzione e intercambiabilità dei pezzi.

ROBUSTEZZA E LUNGA DURATA

L'impiego di materie prime "nobili", come alluminio aeronautico, acciaio inox e ottone, garantiscono robustezza meccanica dei componenti e lunga durata nel tempo.

EINFACHE WARTUNG

Die Komponenten sind groß und leicht zu handhaben. Der Ersatzteilsatz ermöglicht den einfachen Ersatz und Austausch von Teilen.

ROBUSTHEIT UND LANGE LEBENSDAUER

Die Verwendung von "edlen" Rohstoffen wie Aluminium für die Luftfahrt, Edelstahl und Messing garantiert die mechanische Robustheit der Komponenten und eine lange Lebensdauer.



COMPATIBILE CON

Tutte le pistole AIRCOM®

ARBEITET MIT

Alle AIRCOM®-Spritzpistolen

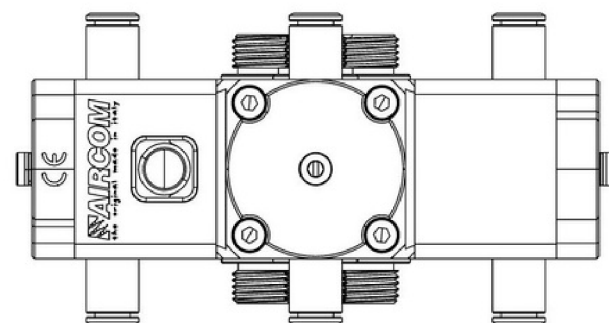

FUNZIONAMENTO

Il blocchetto cambio colore QCC di AIRCOM® permette di effettuare un cambio prodotto su un set di pistole passando da una lavorazione a quella successiva senza dover fermare la produzione dell'impianto.

Con l'AIRCOM® QCC è possibile lavare il circuito tra un prodotto nebulizzato e l'altro grazie all'entrata del circuito lavaggio.

Opportunamente interfacciato alla centralina di comando, l'AIRCOM® QCC permette di lavare e/o caricare il circuito non collegato all'alimentazione della pistola, con un notevole risparmio di tempo.

BETRIEB

Mit dem AIRCOM® QCC Farbwechselblock können Sie einen Produktwechsel an einem Spritzpistolensatz vornehmen, indem Sie von einer Arbeit zur nächsten wechseln, ohne die Anlagenproduktion stoppen zu müssen.

Mit dem AIRCOM® QCC ist es möglich, den Kreislauf zwischen zwei zerstäubten Produkten zu waschen, dank der Halterung für den Waschkreislauf.

Praktisch an die Steuereinheit angeschlossen, ermöglicht es das Waschen und/oder Laden des Kreislaufs, der nicht an die Stromversorgung der Spritzpistole angeschlossen ist, wodurch eine erhebliche Zeitersparnis erzielt wird, da dieser Vorgang in „Schattenzeit“ durchgeführt wird.

CERTIFICAZIONI

Tutti i prodotti AIRCOM® sono certificati secondo la norma UNI EN 13 966 - 1 (VDMA-Einheitsblatt 24 366) secondo i parametri di efficienza di trasferimento.

ZERTIFIZIERUNGEN

Alle AIRCOM® Produkte sind gemäß UNI EN 13 966 - 1 (VDMA-Einheitsblatt 24 366) nach den Parametern der Übertragungseffizienz zertifiziert.



Plus

RISPARMIO

Eliminazione degli sprechi di vernice e recupero del prodotto.

NO INTERRUZIONI

Riduce i tempi di sosta dell'impianto.

ERSPARNISSE

Eliminierung von Farbabfällen und Produktrückgewinnung.

KEINE UNTERBRECHUNGEN

Eliminieren Sie die Stoppzeiten des Systems.