



MODELLI

mod. 50TH.2 HVLP

Adatta a molteplici settori.

mod. 50TH.2 HVLP-Q-X

Passaggi interni in inox e circuito lavaggio opzionale.
Possibilità di equipaggiare la pistola dell'accessorio AIRCOM® QRB.

mod. 50TH.2 HVLP-QS-X

Passaggi interni in inox e circuito lavaggio opzionale.
Possibilità di usare un blocchetto di staffaggio al posto dell'AIRCOM® QRB.

型号

mod. 50TH.2

适用于多种领域。

mod. 50TH.2-Q-X

不 内部通道和可 的清洗回路。
可以 配 AIRCOM® QRB 附件。

mod. 50TH.2-QS-X

不 内部通道和可 的清洗回路。
可以使用支架 代替 AIRCOM® QRB。

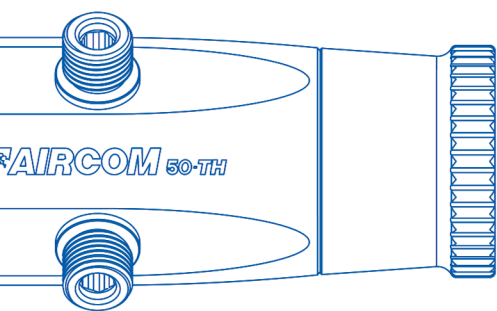

QUALITÀ MADE IN ITALY

Progettiamo, fabbrichiamo e assembliamo i nostri prodotti direttamente in sede. Solo le pistole AIRCOM® originali riportano il sigillo tricolore a garanzia di autenticità e italianità delle nostre pistole.

品质
意大利制造

我们直接在公司内部设计、制造和组装我们的产品。只有原装AIRCOM®喷枪带有三色封印，以保证我们喷枪的真实性和意大利制造。



AIRCOM® è specializzata nella produzione di pistole automatiche a spruzzo per la verniciatura ed è leader mondiale nel settore conciario.

RICERCA E INNOVAZIONE

Il successo di AIRCOM® è fatto di innovazione costante nei processi e nei prodotti e di investimenti in tecnologie e macchinari sempre più evoluti pensati per la produzione e controllo "in process" dei componenti.

CONTATTI

Siamo a tua disposizione.



+39 0124 5154 44



aircom@aircom.it

ONLINE CUSTOMER SERVICE

Follow us



研究与创新

AIRCOM®的成功源于对工艺和产品的不断创新，以及对日益先进的技术设备的投资，并将越来越多的设计用于组件生产和“流程”控制之中。

联系我们

我们随时为您服务。

AIRCOM®专门生产用于喷涂的自动喷枪，是喷涂行业的世界领导者。



IT

ZH

50TH.2 series

CONVENTIONAL SPRAY GUNS

aircom.it



aircom.it

CONVENTIONAL SPRAY GUNS

AIRCOM

50TH.2 series

50TH.2 series

IN SINTESI

La AIRCOM® 50TH.2 offre la possibilità di passare da una pistola a pressione standard ad una pistola HVLP con la semplice sostituzione di ugello e testa.

GAMMA CONVENTIONAL

Le pistole conventional AIRCOM® hanno un'elevata adattabilità ai diversi tipi di lavorazione e sono pensate per rispondere alle esigenze di diversi mercati.

概述

AIRCOM® 50TH.2可从标准压力枪切换到HVLP枪，只需更换喷嘴和喷头即可。

常规型范围

AIRCOM®常规型枪对不同类型的工作具有很高的适应性，旨在满足不同市场的需求。

Plus

ELEVATA ADATTABILITÀ

Possibilità di passare da pistola a pressione standard a HVLP con la sola sostituzione di testa e ugello.

PRECISIONE

Adatta per ottenere coperture sulle superfici.

适应性强

只需更换喷嘴和喷头即可从标准压力枪切换到HVLP枪。

精确

适于在表面上实现覆盖物。

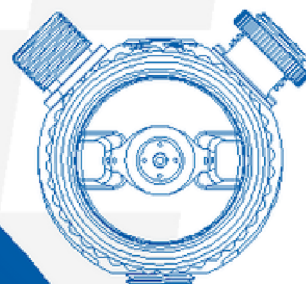

IDEALE PER

Pelle, Automotive, Legno, Industria, Vetro, Tessile, Farma & Food.

理想适于

皮革、汽车、木材、工业、玻璃、纺织品、制药与食品。



SEMPLICE MANUTENZIONE

Le componenti sono grandi e comodamente maneggiabili. Il kit di ricambio consente una semplice sostituzione e intercambiabilità dei pezzi.

ROBUSTEZZA E LUNGA DURATA

L'impiego di materie prime "nobili", come alluminio aeronautico, acciaio inox e ottone, garantiscono robustezza meccanica dei componenti e lunga durata nel tempo.

简单维护

组件大且易于处理。备件套件可轻松更换和互换零件。

坚固耐用

使用“贵族”原材料，如航空铝、不锈钢和黄铜，保证部件的机械强度和长寿命。

DATI TECNICI / 技术数据

50TH.2 series

TESTA - Ø UGELLO 头 - Ø 喷嘴	SCATTI 镜头	PORTATA DEL FLUIDO 流体流速 (g/min)	PRESSIONE ATOMIZ. 雾化压力 (kg/cm²)	CONSUMO ARIA 耗气量 (L/min)
1268-53-BI Ø 0,8	6	115	1,5	157
	9	236	1,8	182
1268-53-BI Ø 1,0	7	217	2,1	194
	10	275	2,3	206
1268-53-BI Ø 1,2	8	225	2,2	197
	11	335	2,5	217
1268-53-BI Ø 1,5	9	302	2,5	220
	12	415	2,8	250

NOTE

Pressione pompa 0,8 ÷ 1,0 Kg/cm².
Liquido usato per le prove: acqua.
Viscosità coppa Ford 4 = 11 sec.

说明

泵压 0.8 ÷ 1.0 Kg/cm²。
用于测试的液体：水。
福特杯粘度 4 = 11 秒。

CERTIFICAZIONI

Tutti i prodotti AIRCOM® sono certificati secondo la norma UNI EN 13 966 - 1 (VDMA-Einheitsblatt 24 366) secondo i parametri di efficienza di trasferimento.

认证

所有AIRCOM®产品均根据输送效率参数通过UNI EN 13 966 - 1 (VDMA-Einheitsblatt 24 366) 认证。

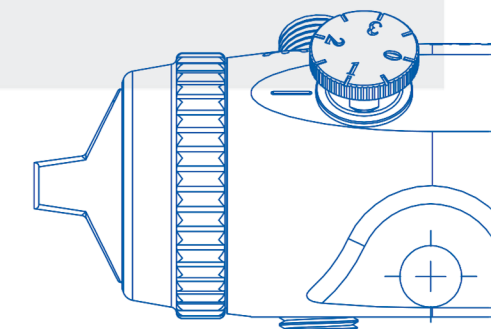

Fraunhofer
IPA